

HALRB53 Дуга STELS

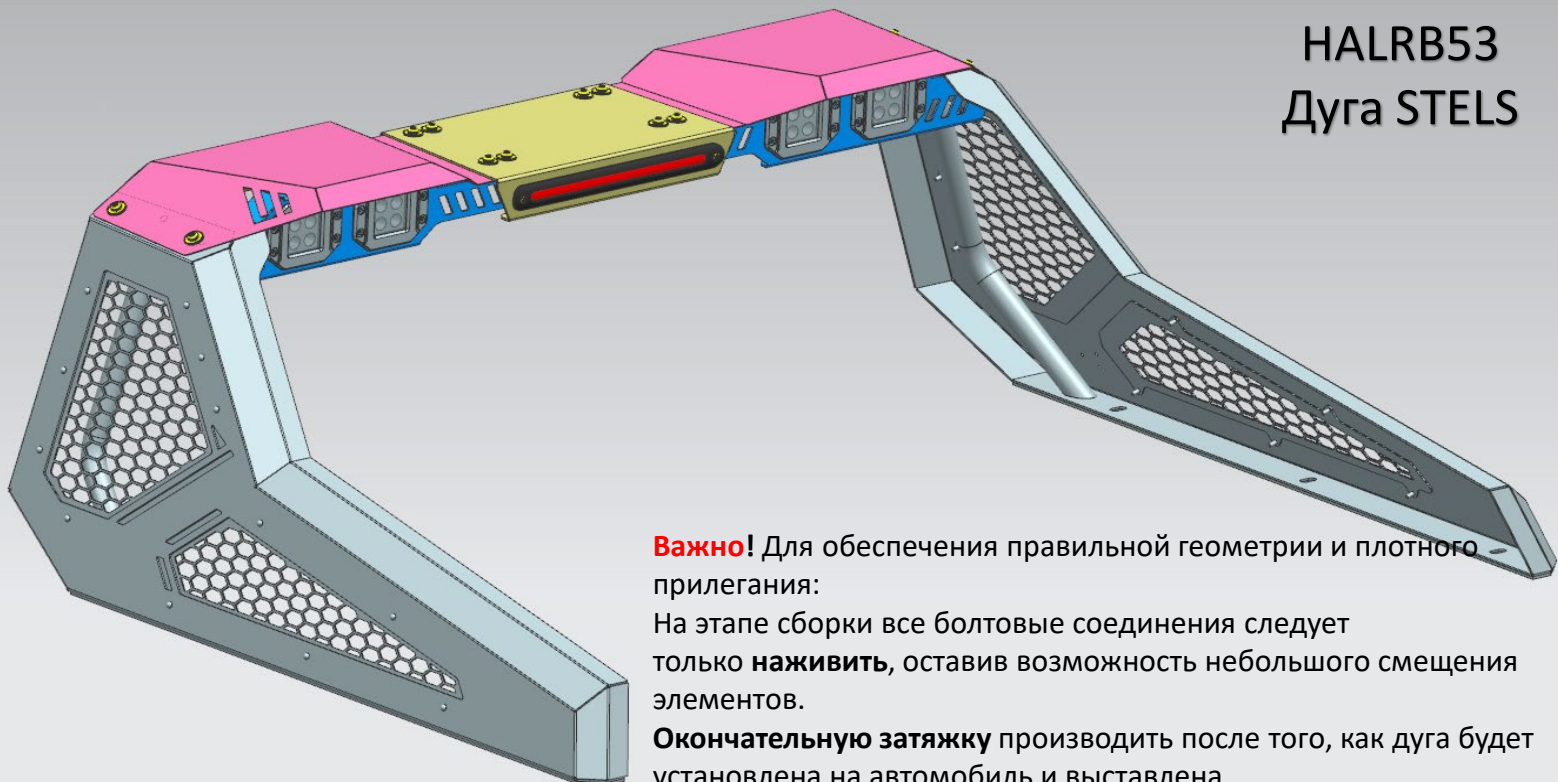

Важно! Для обеспечения правильной геометрии и плотного прилегания:
На этапе сборки все болтовые соединения следует только **наживить**, оставив возможность небольшого смещения элементов.
Окончательную затяжку производить после того, как дуга будет установлена на автомобиль и выставлена.

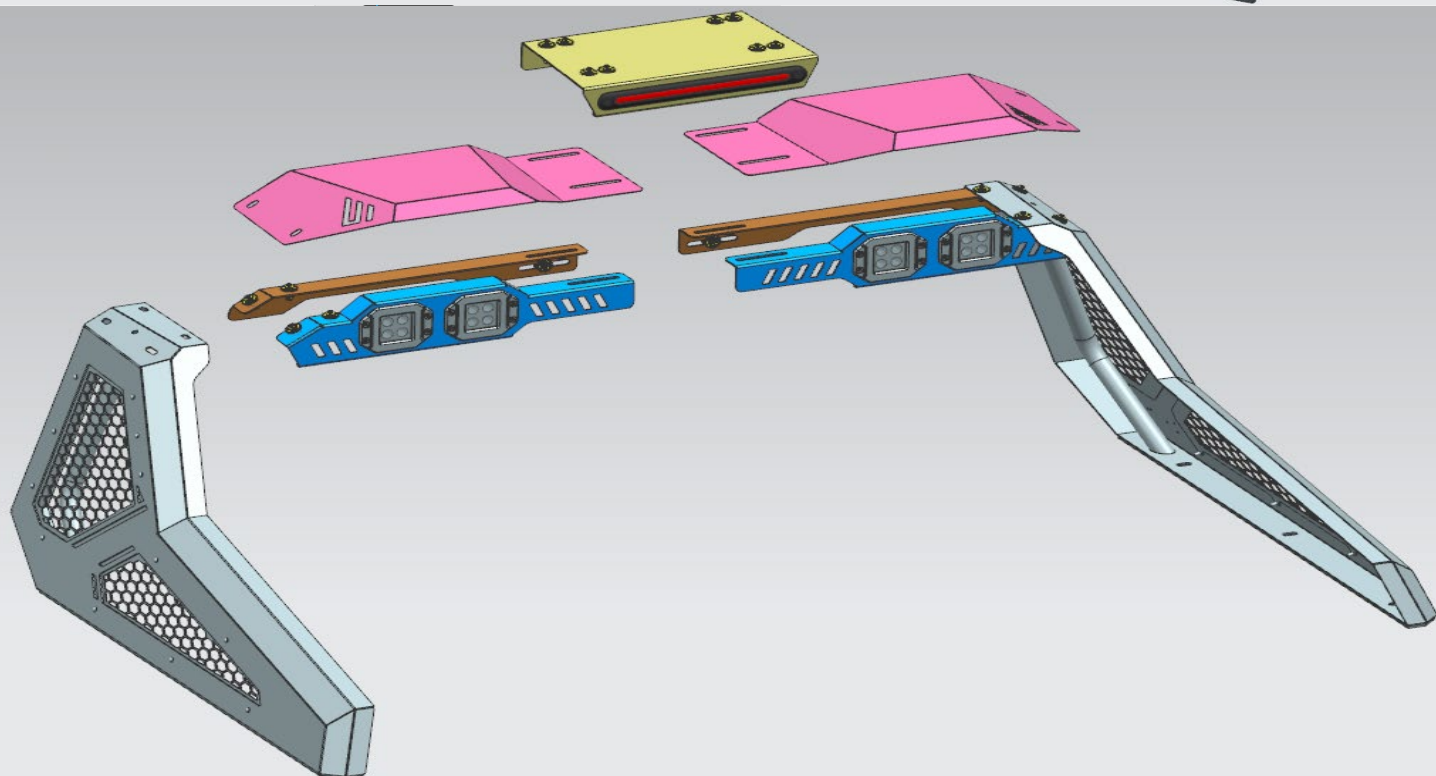
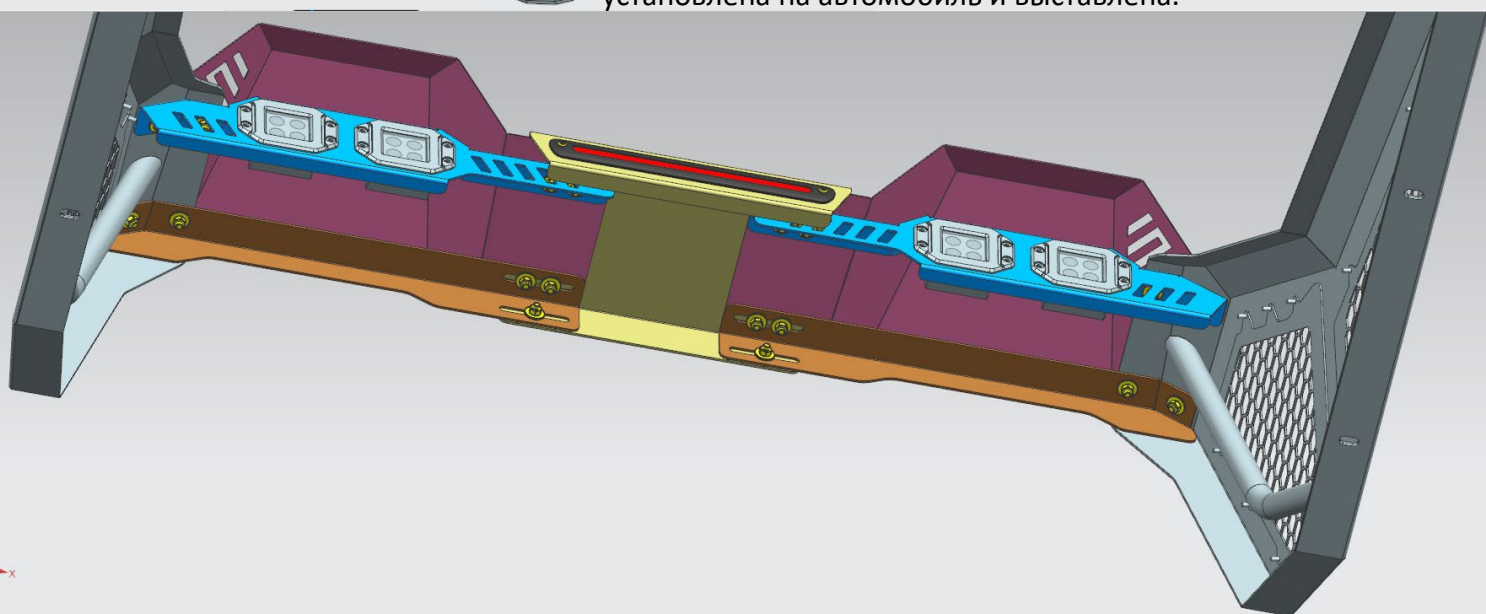

HALRB56

Дуга экспедиционная

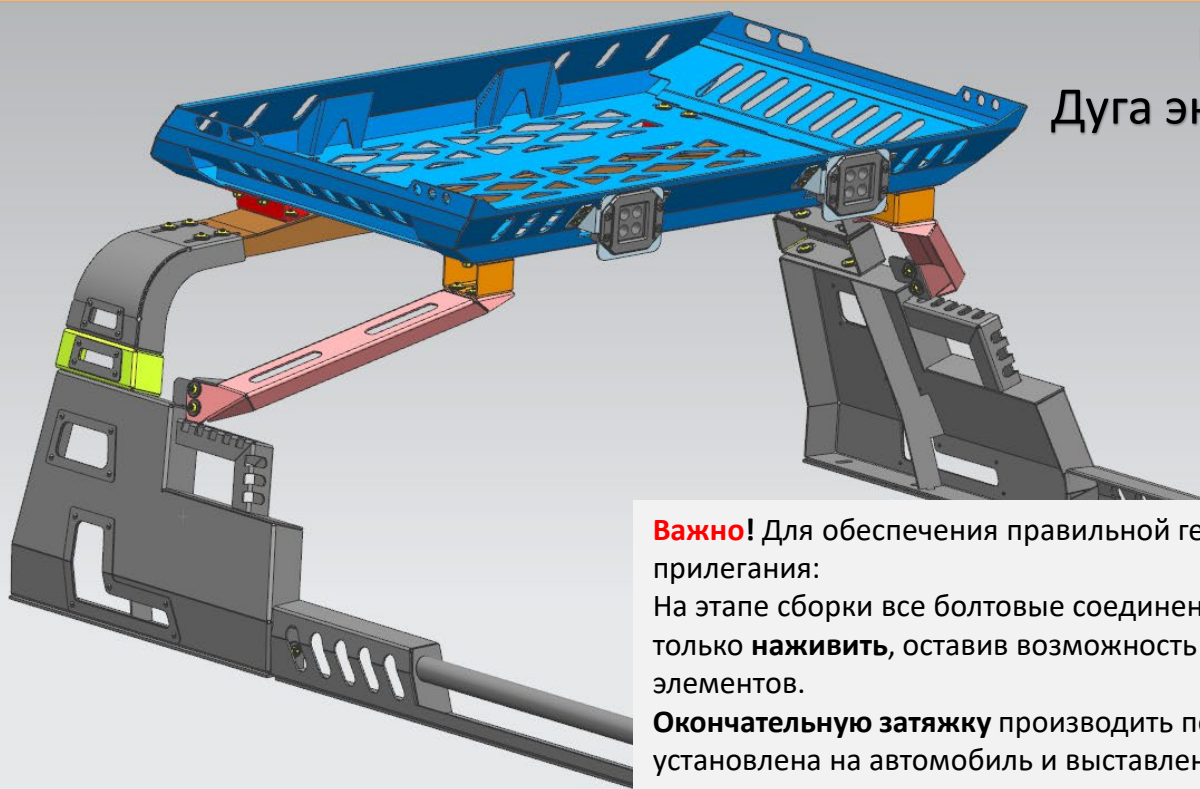

Важно! Для обеспечения правильной геометрии и плотного прилегания:

На этапе сборки все болтовые соединения следует только **наживить**, оставив возможность небольшого смещения элементов.

Окончательную затяжку производить после того, как дуга будет установлена на автомобиль и выставлена.

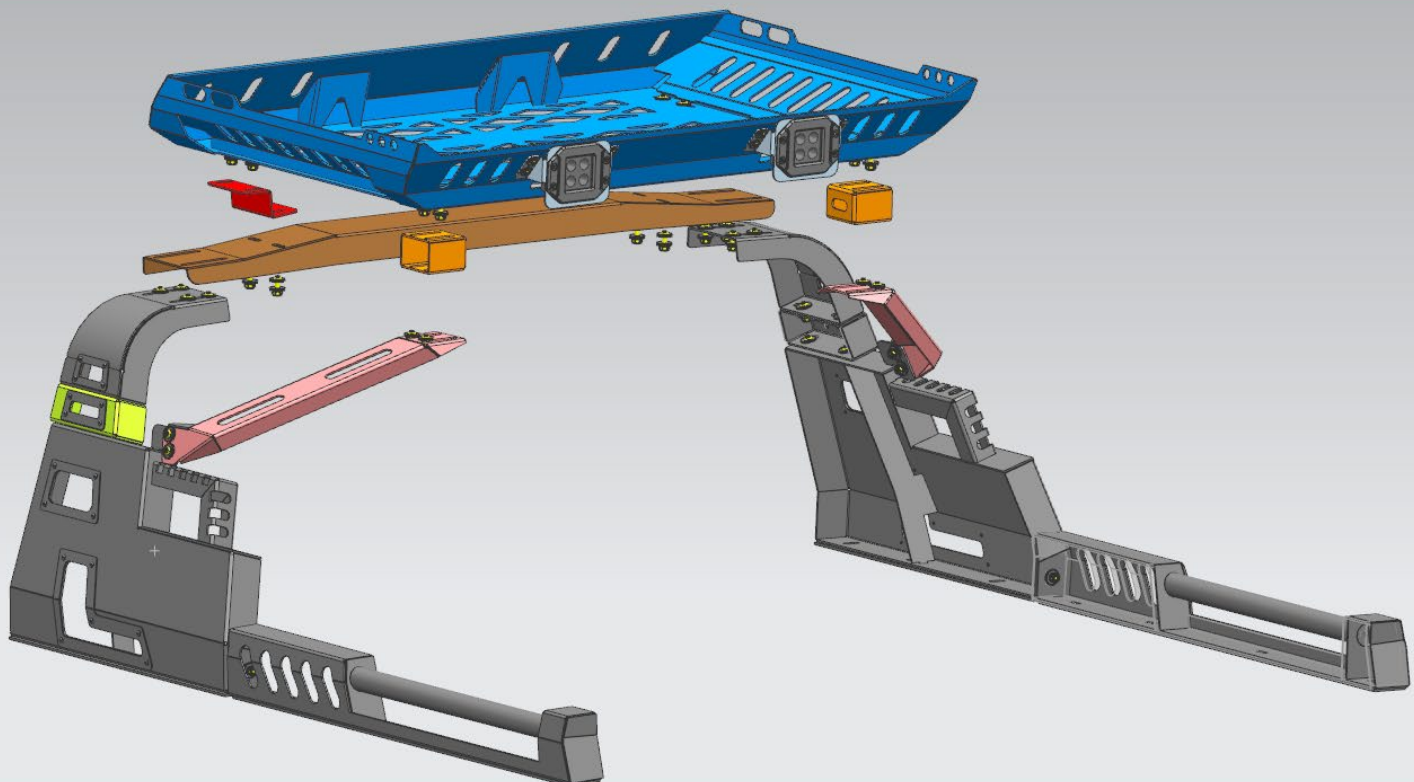
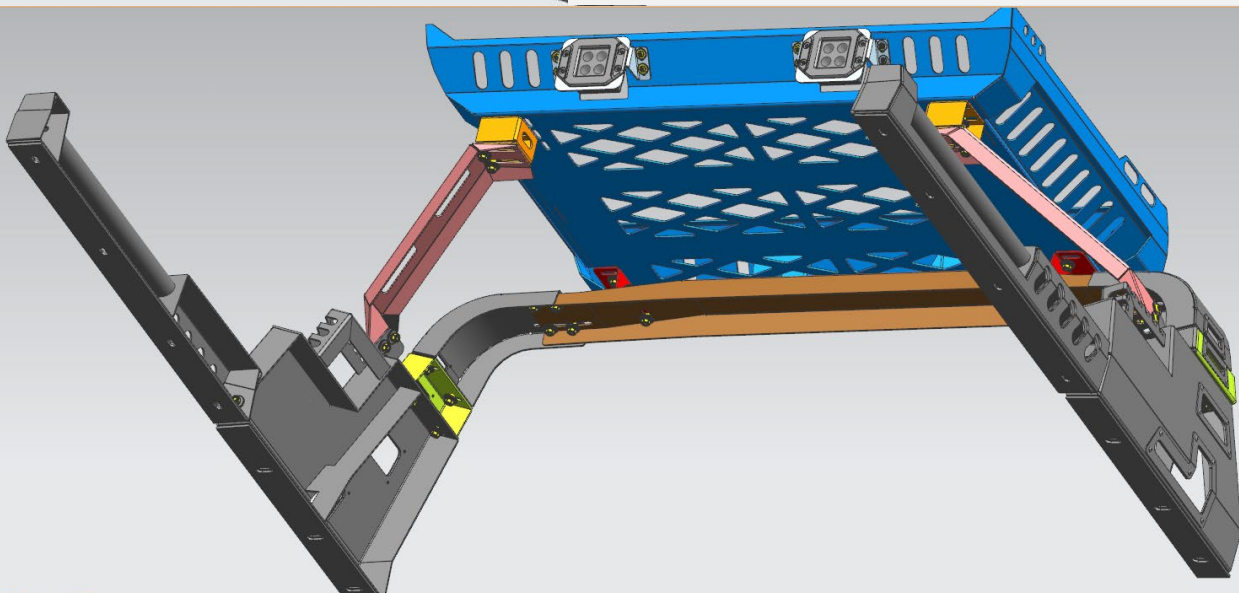

HALRB52 Дуга HAMMER Cargo



Важно! Для обеспечения правильной геометрии и плотного прилегания: На этапе сборки все болтовые соединения следует только **наживить**, оставив возможность небольшого смещения элементов. **Окончательную затяжку** производить после того, как дуга будет установлена на автомобиль и выставлена.

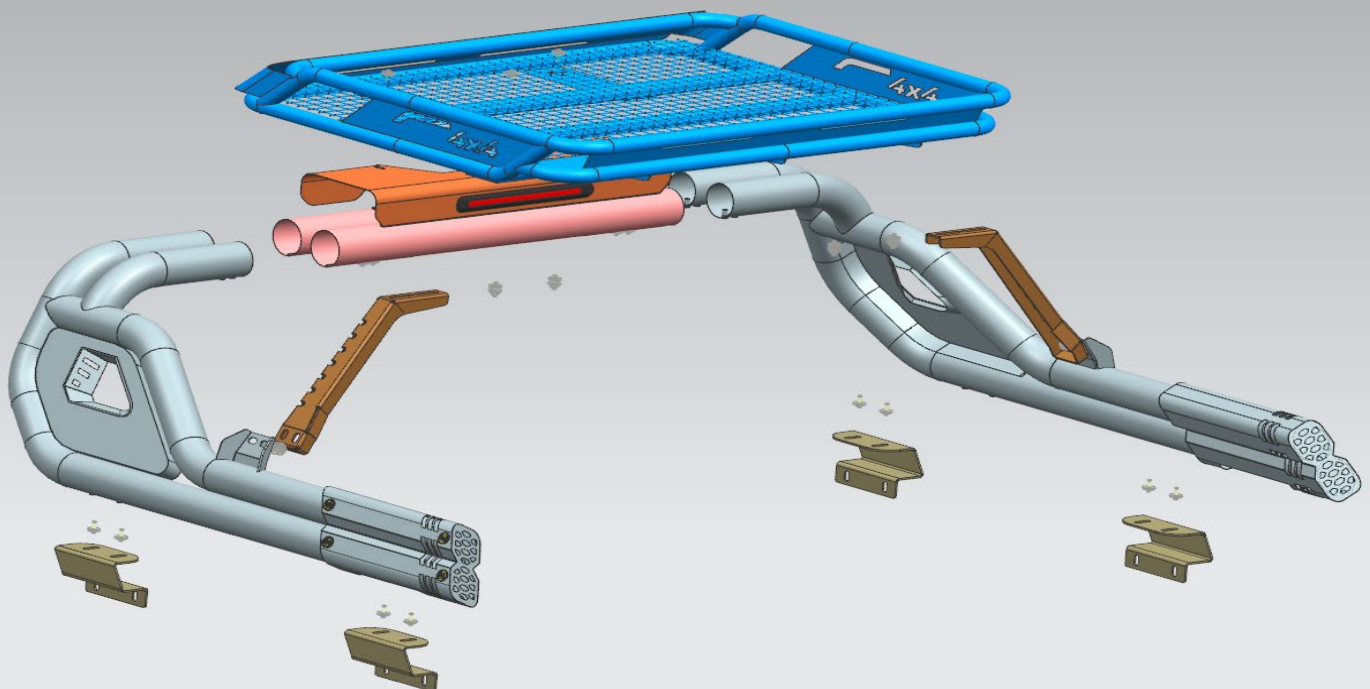
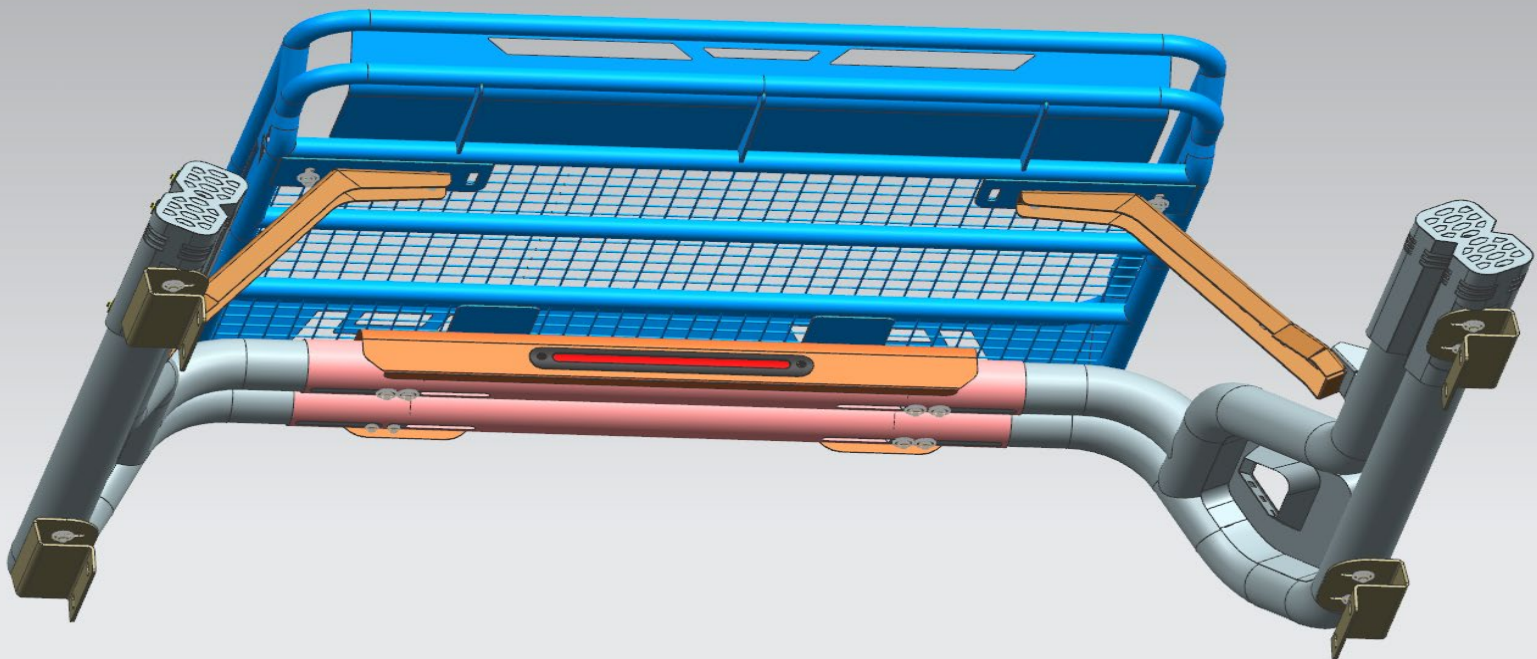

HALRB5 Дуга HAM



Важно! Для обеспечения правильной геометрии и плотного прилегания элементов.
На этапе сборки все болтовые соединения следует только **наживить**, оставив возможность небольшого смещения элементов.
Окончательную затяжку производить после того, как дуга будет установлена на автомобиль и выставлена.

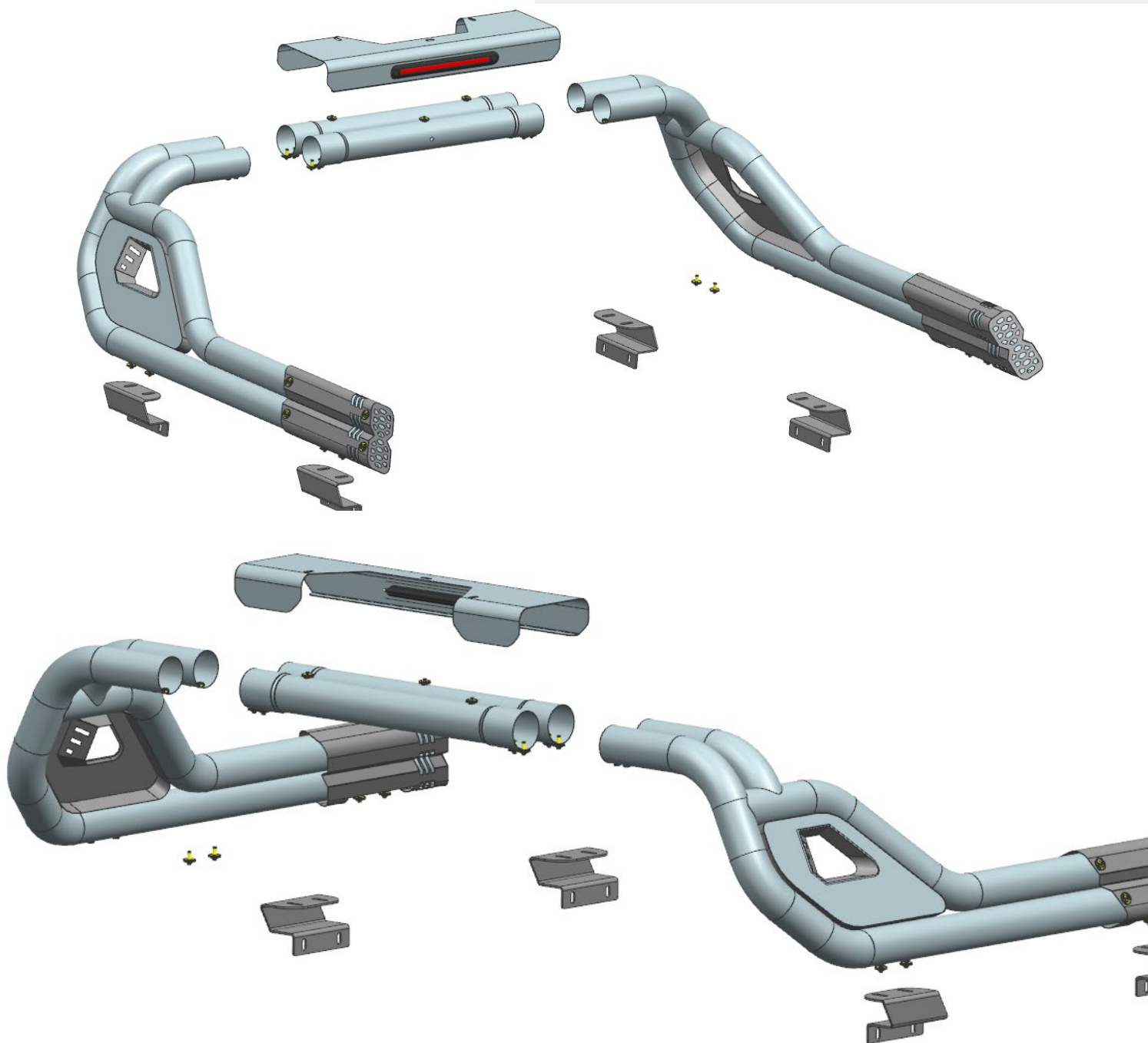

HALRB50 Дуга TRD

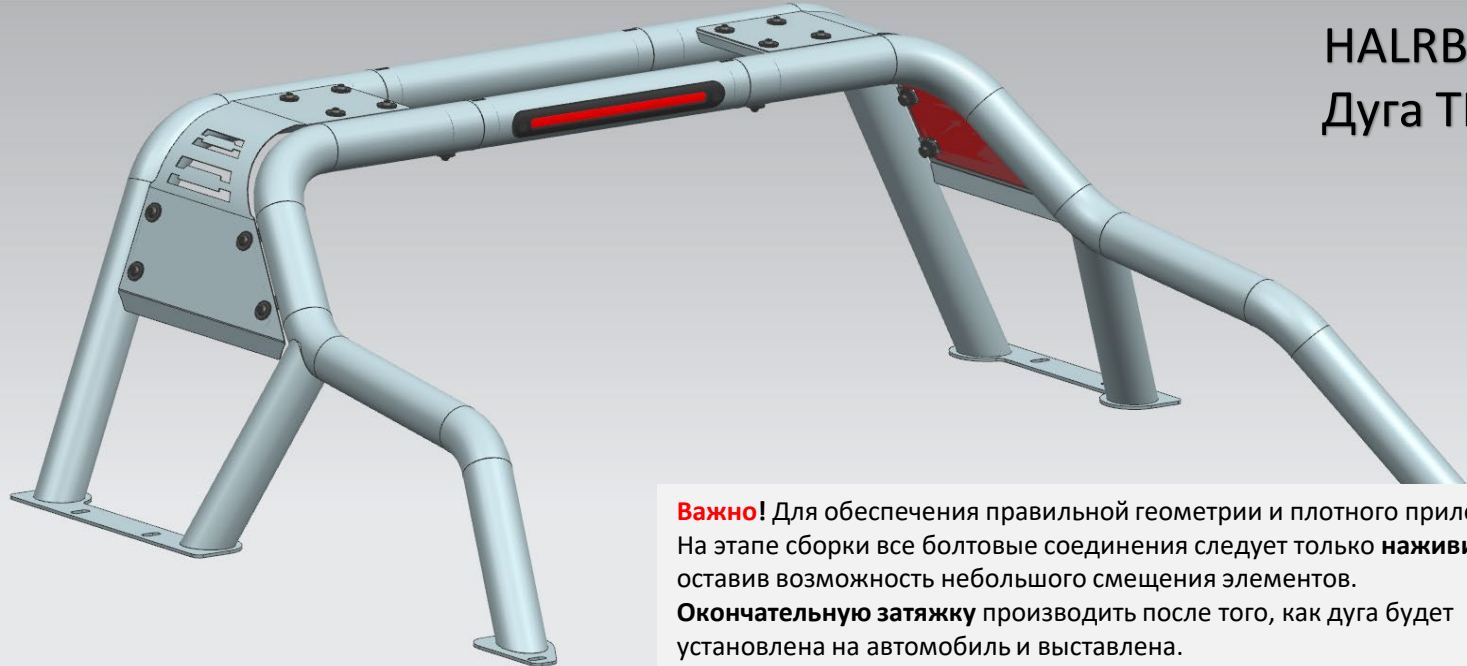

Важно! Для обеспечения правильной геометрии и плотного прилегания: На этапе сборки все болтовые соединения следует только **наживить**, оставив возможность небольшого смещения элементов. **Окончательную затяжку** производить после того, как дуга будет установлена на автомобиль и выставлена.

